

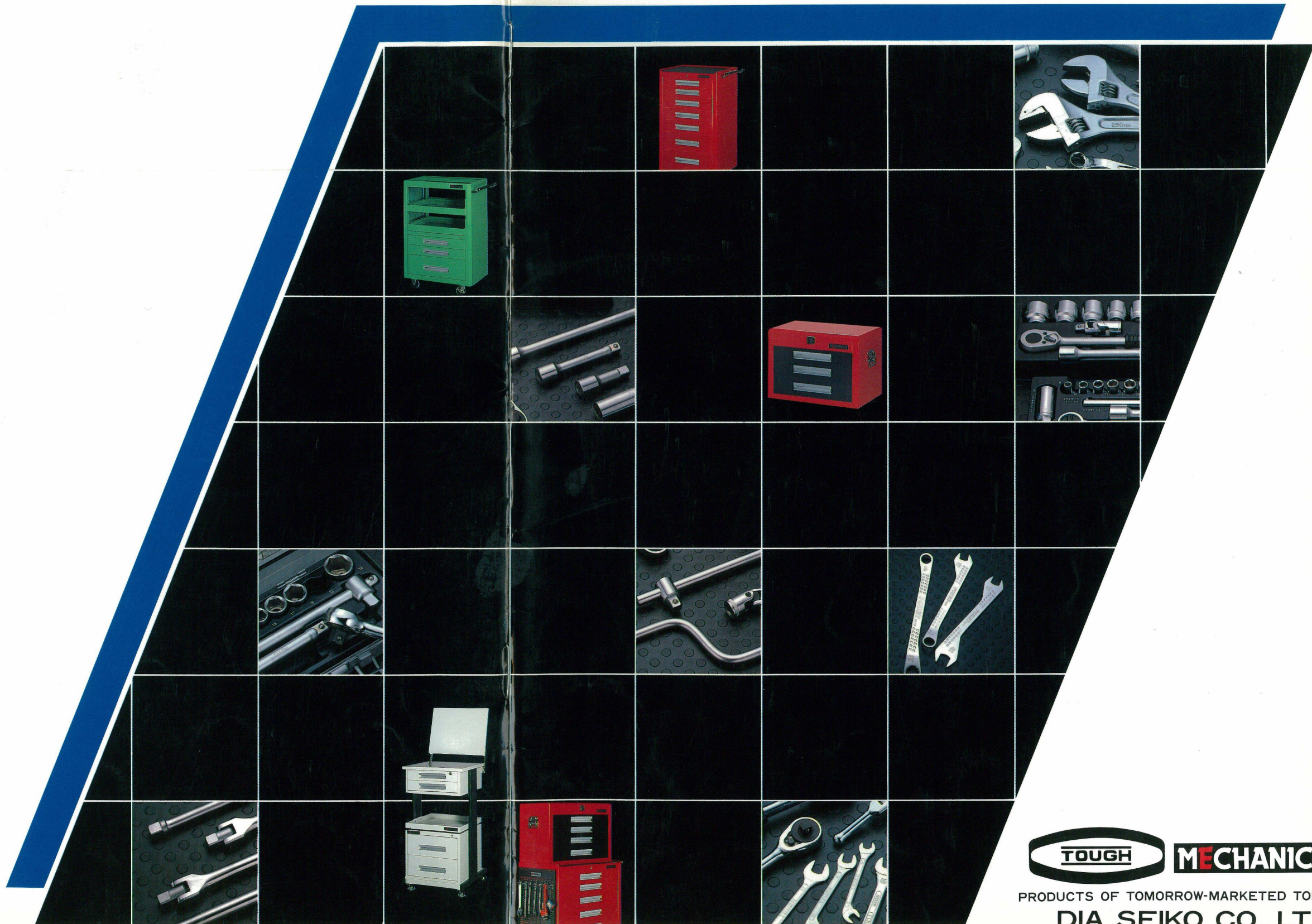

信頼に応えるブランド

ORIGINAL CATALOG



日本工業規格表示許可工場

ダイヤ精工株式会社

事業本部工場 新潟県南蒲原郡栄町福島新田西
☎959-11 電話(0256)45-3141(代表)
ファックス(0256)45-3147

代理店



PRODUCTS OF TOMORROW-MARKETED TODAY
DIA SEIKO CO., LTD.

●本カタログ掲載商品の仕様及び外観は改良の為予告なしに変更する事がございます。

CONTENTS

メカニックワゴン	P 3・4・5	ソケットアクセサリ	P 19
メカニックキャビネットセット	P 6	モンキレンチ・バイパスプライヤ	P 20
メカニックキャビネット	P 7	薄口レンチシリーズ	P 21
メカニックチェスト	P 8	メガネレンチ・ラチェットアクションレンチ	P 22
キャビネット・サイドキャビネット	P 9	コンビネーションレンチ	P 23
ワーキングデスク	P 10	両口スパナ	P 24
中量ラック・ハンガーラック	P 11	各種ボックスレンチ	P 25
部品ケース・パーツボックス	P 12	プライヤ・ペンチ	P 26
ツールボックス	P 13	グリースガン	P 27
12.7sqソケットレンチ	P 14	自動車整備用品	P 28
9.5sq ソケットレンチ	P 15	取付金具	P 29・30
6.3sq ソケットレンチ	P 16	OEM・部品加工	P 31・32・33
ラチェットハンドル	P 17・18	C・S・P 研磨技術	P 34

会社案内

【会社の概要】

社名／ダイヤ精工株式会社

住所／新潟県南蒲原郡栄町大字福島新田丙1620-1

〒959-11 TEL 0256-45-3141(代)

FAX 0256-45-3147

「生きた商品造りによる
社会への奉仕、そして豊かな人間造り
これが私達の常日頃考えている事です」



Ⓔ 日本工業規格表示許可工場(工場面積 5,690㎡・敷地面積 14,010㎡)

【事業内容】

作業工具…ソケットレンチ (JIS許可番号375073) スパナ (JIS許可番号379123)

モンキーレンチ(JIS許可番号376004) めがねレンチ(JIS許可番号379124)

グリスガン・その他

収納用品…ロッカー・キャビネット・ワゴン・スチール棚・工具箱・収納ケース・その他

自動車関連…整備用機械器具・自動車用品

部 品…高速印刷機械・建設機械・工作機械・自動ドア開閉装置・その他

そ の 他…光源応用機械器具製造事業(仙 第464号)

所有PAT…作業工具・収納用品・自動車整備用機械器具 等多数

徹底した品質管理による品質保障体制



顕微鏡組織検査

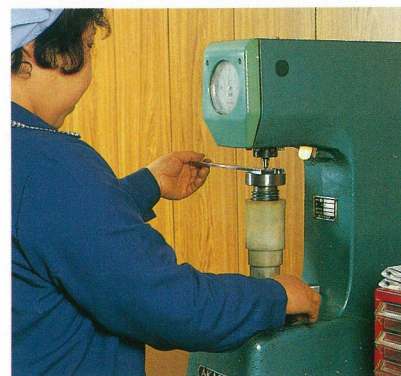

硬度検査

収納用品

MECHANICS

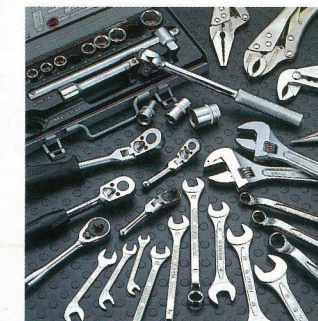
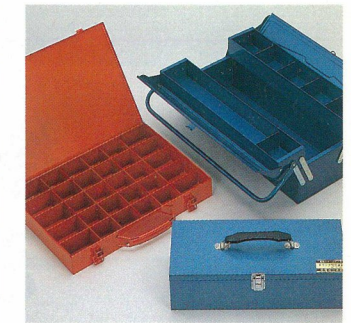

作業工具

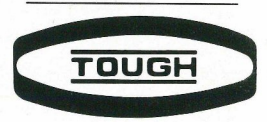

整備用機器

部品加工



CONTENTS

メカニックワゴン …………… P 3・4・5
 メカニックキャビネットセット …………… P 6
 メカニックキャビネット …………… P 7
 メカニックチェスト …………… P 8
 キャビネット・サイドキャビネット …………… P 9
 ワーキングデスク …………… P 10
 中量ラック・ハンガーラック …………… P 11
 部品ケース・パーツボックス …………… P 12
 ツールボックス …………… P 13
 12.7sqソケットレンチ …………… P 14
 9.5sq ソケットレンチ …………… P 15
 6.3sq ソケットレンチ …………… P 16
 ラチェットハンドル …………… P 17・18

ソケットアクセサリ …………… P 19
 モンキーレンチ・パイパスプライヤ …………… P 20
 薄口レンチシリーズ …………… P 21
 メガネレンチ・ラチェットアクションレンチ …………… P 22
 コンビネーションレンチ …………… P 23
 両口スパナ …………… P 24
 各種ボックスレンチ …………… P 25
 プライヤ・ペンチ …………… P 26
 グリスガン …………… P 27
 自動車整備用品 …………… P 28
 取付金具 …………… P 29・30
 OEM・部品加工 …………… P 31・32・33
 C・S・P 研磨技術 …………… P 34

機能的に効率的に そして作業能率大巾アップ!

- 高級メラミン焼付塗装
- 引出しはロック付
- 使用鋼板1.2mm
- 耐荷重200kg
- φ75のキャスター付
- 可動棚・浅引出しは、仕切可能

■ 皿天板タイプ 巾600×行400×高880mm



品番 MH-050

- ・ 固定棚
- ・ 固定棚
- ・ 深引出し
- ・ 重量30.2kg



品番 MH-060

- ・ 固定棚
- ・ 可動棚(6等分仕切付)
- ・ 深引出し
- ・ 重量31kg



品番 MH-070

- ・ 固定棚
- ・ 固定棚
- ・ 浅引出し(6等分仕切付)
- ・ 浅引出し(9等分仕切付)
- ・ 重量33.5kg



品番 MH-080

- ・ 可動棚(6等分仕切付)
- ・ 浅引出し(6等分仕切付)
- ・ 浅引出し(9等分仕切付)
- ・ 深引出し
- ・ 重量35.6kg



品番 MH-090

- ・ 可動棚(6等分仕切付)
- ・ 可動棚(9等分仕切付)
- ・ 浅引出し(6等分仕切付)
- ・ 浅引出し(9等分仕切付)
- ・ 深引出し
- ・ 重量39.2kg



品番 MH-100

- ・ 浅引出し(仕切可)
- ・ 可動棚(6等分仕切付)
- ・ 可動棚(9等分仕切付)
- ・ 浅引出し(6等分仕切付)
- ・ 浅引出し(9等分仕切付)
- ・ 深引出し
- ・ 重量42.9kg

■ フラット天板タイプ 巾600×行400×高880mm



品番 MW-050

- ・ 固定棚
- ・ 固定棚
- ・ 深引出し
- ・ 重量29.5kg



品番 MW-070

- ・ 固定棚
- ・ 固定棚
- ・ 浅引出し(6等分仕切付)
- ・ 浅引出し(9等分仕切付)
- ・ 重量32.3kg



品番 MW-100

- ・ 浅引出し(仕切可)
- ・ 可動棚(6等分仕切付)
- ・ 可動棚(9等分仕切付)
- ・ 浅引出し(6等分仕切付)
- ・ 浅引出し(9等分仕切付)
- ・ 深引出し
- ・ 重量42.2kg

■ フタ付皿天板タイプ 巾600×行400×高895mm



品番 MWL-150

- ・ 固定棚
- ・ 固定棚
- ・ 深引出し
- ・ カラーマグネット付
- ・ 重量33.4kg



品番 MWL-170

- ・ 固定棚
- ・ 固定棚
- ・ 浅引出し(6等分仕切付)
- ・ 浅引出し(9等分仕切付)
- ・ カラーマグネット付
- ・ 重量36.2kg



品番 MWL-200

- ・ 浅引出し(仕切可)
- ・ 可動棚(6等分仕切付)
- ・ 可動棚(9等分仕切付)
- ・ 浅引出し(6等分仕切付)
- ・ 浅引出し(9等分仕切付)
- ・ 深引出し
- ・ カラーマグネット付
- ・ 重量46.1kg

メカニックワゴン

MECHANICS WAGON

■用途に合った天板タイプをお選び下さい。



フラットタイプ
図面を置いたり、ちょっとした作業が出来る一般タイプです。

皿タイプ
日常使用する工具などを置いておくのに便利な実用タイプです。(皿の深さ50mm)



フタ付皿タイプ
フラットタイプ、皿タイプの長所をいかした使い勝手のよい高級タイプです。
(皿の深さ50mm)
マグネット付ですのでフタに図面・書類等を張って作業ができます。

■棚・引出しの寸法

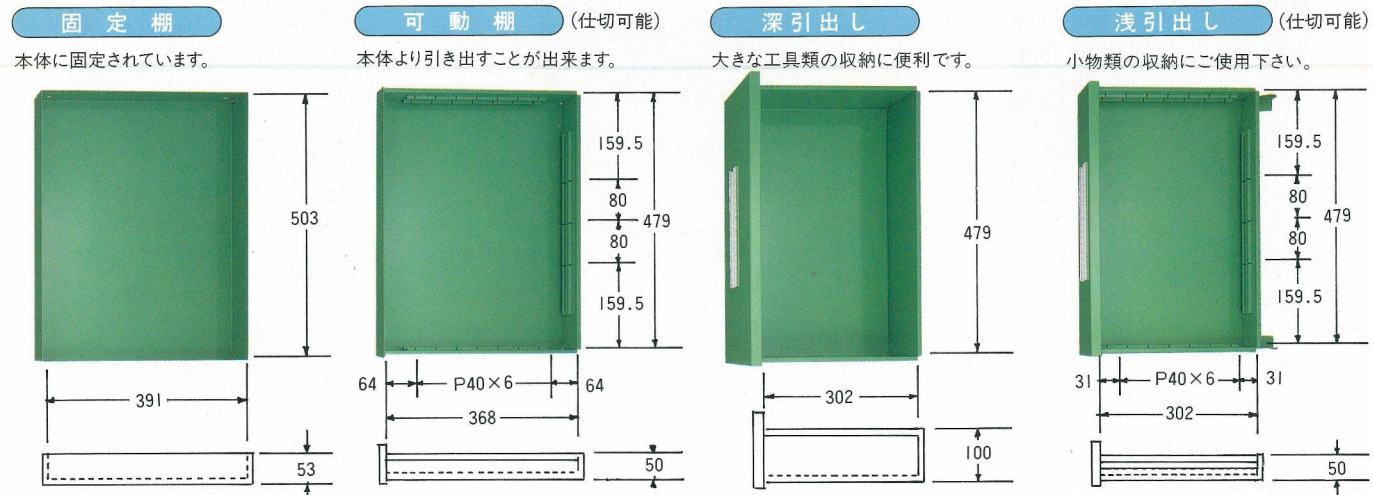

パーティション・デバイダー(別売品)

PARTITION・DIVIDER



サイドシェルフ(別売品)

SIDE SHELF

メカニックワゴンの側面にカンタンに取付けられ、天板部を巾広く、有効に利用することが出来ます。



刃物・工具保管のE-1



作業の合理化は
刃物工具の
保管整理から

- 高級メラミン焼付塗装
- 使用鋼板1.2mm
- φ125のキャスター使用
- 引出しはオールロック機構
- 耐荷重500kg



メカニックキャビネットセット

MECHANICS CABINET SET



メカニックキャビネット

MECHANICS CABINET



品番 MCA-100

- ・巾540×行450×高1050mm ・重量56.3kg
- ・浅引出し2ヶ(仕切可)6・9等分仕切各1SET付
- ・中引出し3ヶ
- ・深引出し2ヶ



品番 MCA-200

- ・巾650×行450×高1050mm ・重量66.5kg
- ・浅引出し2ヶ(仕切可)6・9等分仕切各1SET付
- ・中引出し3ヶ
- ・深引出し2ヶ

■キャビネット引出し寸法

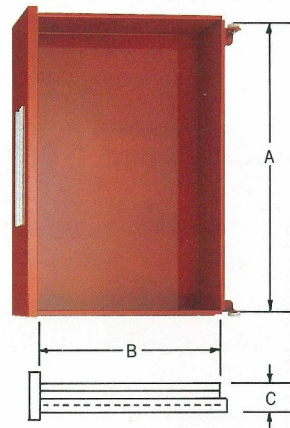

	A	B	C
MCA-100浅	432	350	50
中	432	350	75
深	432	350	125
MCA-200浅	542	350	50
中	542	350	75
深	542	350	125

■浅引出し仕切寸法

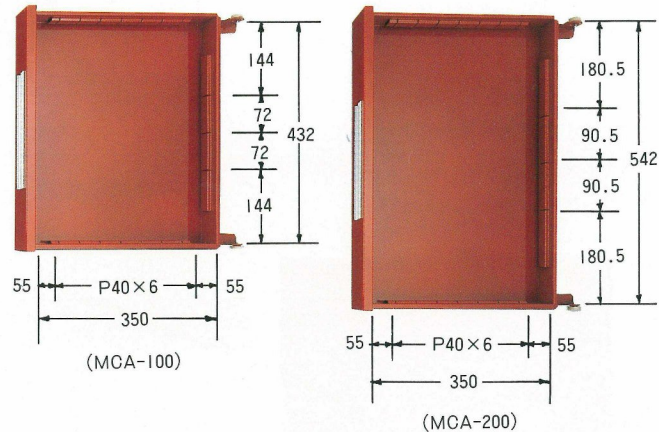

マルチボード(別売品)

MULTI BOARD

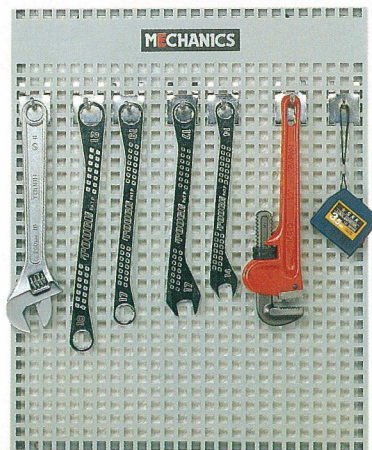

品番 MB-100

- ・巾400×行13×高500mm
- ・重量1.7kg
- ・フック6ヶ付

(注) 工具は含まれておりません。



- ・つねに使用する工具類を整理しておくのに便利です。
- ・キャビネットの側板に簡単に取付られます。

メカニックチェスト

MECHANICS CHEST

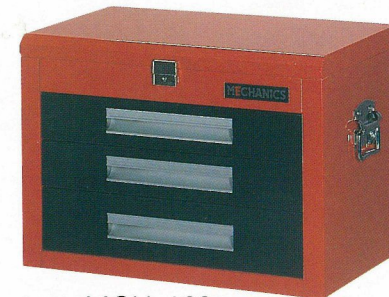

品番 MCH-100

- ・巾530×行350×高378mm ・重量21.7kg
- ・浅引出し2ヶ(仕切可)6・9等分仕切各1SET付
- ・中引出し1ヶ

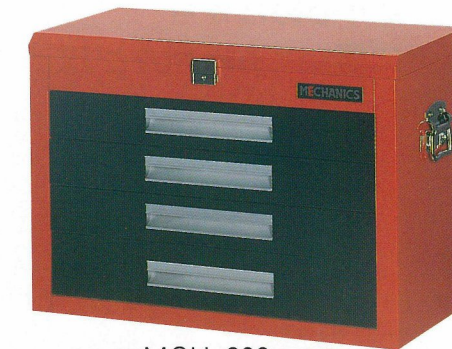

品番 MCH-200

- ・巾640×行350×高455mm ・重量33kg
- ・浅引出し3ヶ(仕切可)6・9等分仕切各1SET付
- ・中引出し1ヶ

■チェスト引出し寸法

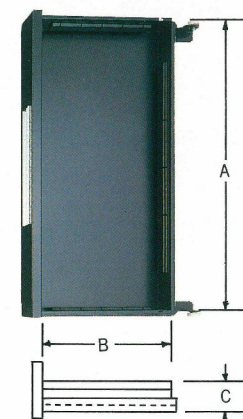

	A	B	C
MCH-100浅	432	250	50
中	432	250	75
MCH-200浅	542	250	50
中	542	250	75

■浅引出し仕切寸法

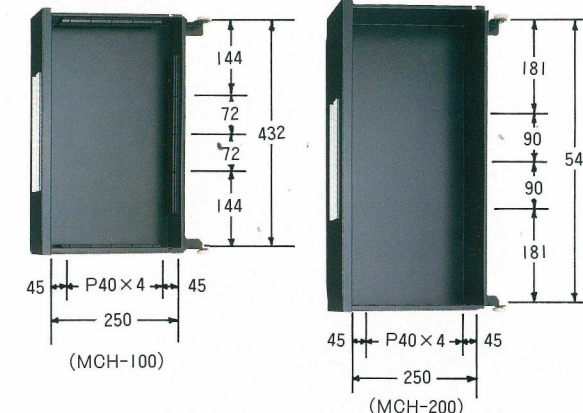

■引出しロック機構

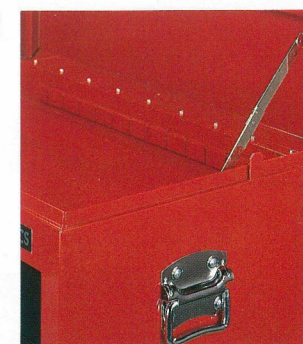

(チェスト)

ロック機構により高価な工具類を大切に保管できます。

- ・キャビネットは、7段オールロック機構
- ・チェストは上ブタをしめるとロックのかかる自動ロック機構



(キャビネット)

パーティション・デバイダー(別売品)

PARTITION・DIVIDER

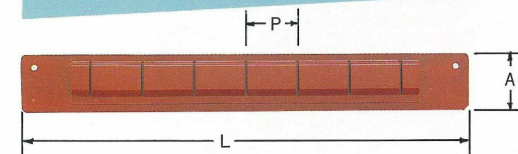

品番	適用	A×L×P	g	入数
No. AP-I	キャビネット用パーティション	45×348×P40	310	10
HP-I	チェスト用パーティション	45×248×P40	220	10

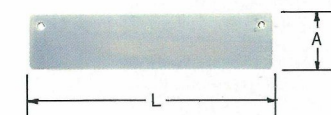

品番	適用	A×L×P	g	入数
No. 10D-1	100型 9等分用デバイダー	45×141	80	20
10D-2	// 6等分用 //	45×213	115	20
20D-1	200型 9等分用 //	45×177	100	20
20D-2	// 6等分用 //	45×268	145	20
HD-1	チェスト上皿用 //	45×340	185	10

キャビネット

チョット小さめだから
身近に置いて場所をとりません。

CABINET

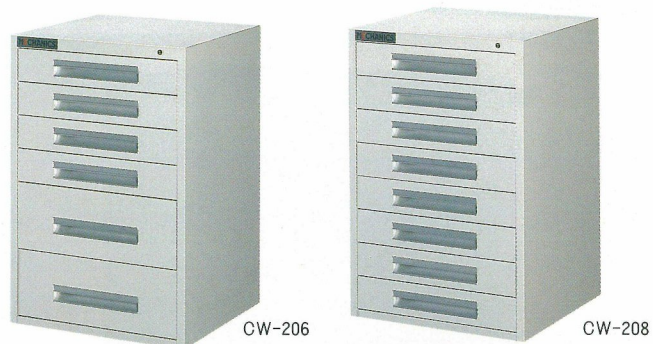
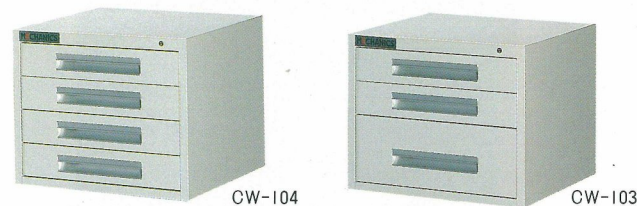

■10型 巾460×行440×高370mm

品番	深引出し	浅引出し (仕切付)	浅引出し	仕切付	重量
No. CW-102	2ケ	—	—	—	14.7kg
CW-103	1ケ	2ケ	—	6・9等分	16 kg
CW-104	—	2ケ	2ケ	6・9等分	17.3kg

■20型 巾460×行440×高690mm

品番	深引出し	浅引出し (仕切付)	浅引出し	仕切付	重量
No. CW-204	4ケ	—	—	—	23.2kg
CW-206	2ケ	2ケ	2ケ	6・9等分	25.8kg
CW-207	1ケ	2ケ	4ケ	6・9等分	27.1kg
CW-208	—	4ケ	4ケ	6・9等分	28.4kg

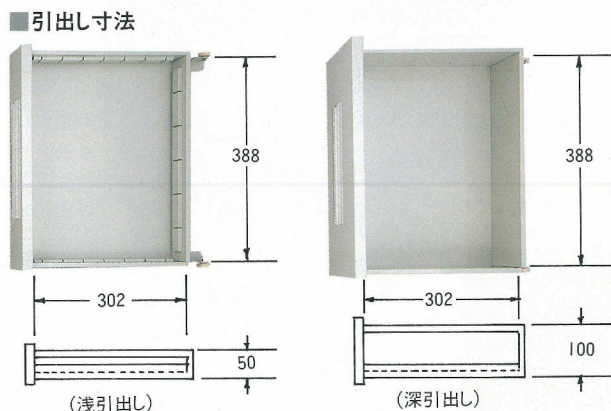

パーティション・デバイダー(別売品)

PARTITION・DIVIDER

品番	適用	A×L×P	g	入数
No. WP-2	浅引出用パーティション	45×298×P40	280	10

品番	適用	A×L×P	g	入数
No. WD-3	9等分用デバイダー	45×126	75	20
WD-4	6等分用デバイダー	45×192	110	20

サイドキャビネット

SIDE CABINET

デスクの廻りは
いつも綺麗に

- ・木製天板使用
- ・移動が楽なキャスター付
- ・棚板は、移動可
- ・本体/スチール製
- ・引出し/ポリスチレン



■シングルタイプ 巾325×行400×高810mm

品番	棚板	深引出しB4	浅引出しB4	重量
No. SC-03	2	—	—	9kg
SC-08	—	8	—	12kg
SC-16	—	—	16	14kg

■ダブルタイプ 巾645×行400×高810mm

品番	棚板	深引出しB4	浅引出しB4	重量
No. SC-08W	2	8	—	19kg
SC-16W	2	—	16	21kg

ワーキングデスク

WORKING DESK



シンプルなデザイン
身近に置いて
便利さいっぱい。

- ・作業現場でのチョットした打ち合わせに
- ・作業日報、伝票の記入時に
- ・図面を拡げての作業に

使い方いろいろ



品番 WD-100S
 ・巾500×行510×高960mm
 ・重量28.7kg
 ・上部天板サイズ 巾500×行450mm
 ・可動ボードサイズ 巾500×行400mm
 ・ボード用マグネット付
 ・キャビネット(CW-10型)セット可能

品番 WD-200D
 ・巾500×行510×高960mm
 ・重量44kg
 ・キャビネット(CW-102)1台付

品番 WD-300D
 ・重量45.3kg
 ・キャビネット(CW-103)1台付

品番 WD-400D
 ・重量46.7kg
 ・キャビネット(CW-104)1台付

■可動ボード
 可動ボードは用途に合わせて三段階
 に変えることができます。

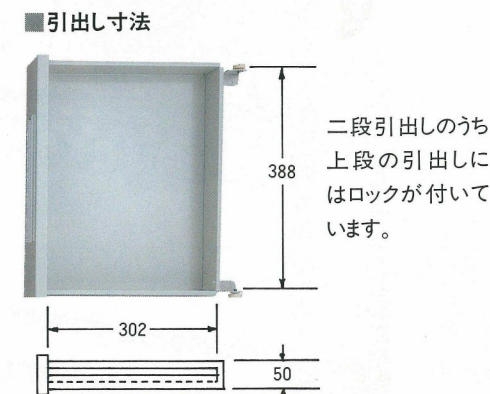

中量ラック

MIDDLE WEIGHT RACK



- 棚板可動式
棚板の取付け、取外し、上げ、下げ、増減などいずれも容易です。
- 経済的な連結式
何台でも連結可能で2台目からの支柱は2本ですみ、経済的です。

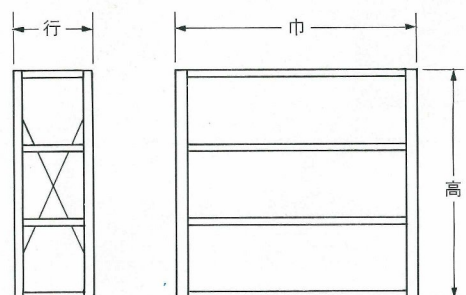
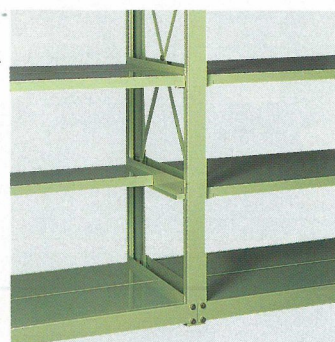

品番	巾	行	高	段数
No. M-6018	1800	600	1800	4
M-6021	1800	600	2100	4
M-6024	1800	600	2420	5
M-9018	1800	900	1800	4
M-9021	1800	900	2100	4
M-9024	1800	900	2420	5

連結数	2	3	4	5	6
全巾	3525	5250	6975	8700	10425

ハンガーラック PAT.

HANGER RACK

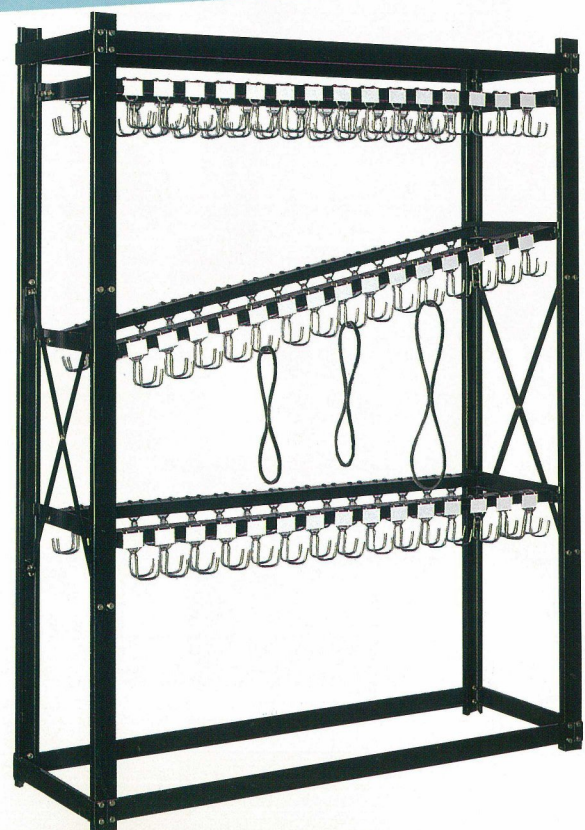

- ベルト類などの在庫管理に
90ヶ(15ヶ×3段×両面)のフックには名札が付き、管理に最適です。
- 何台でも連結可能です

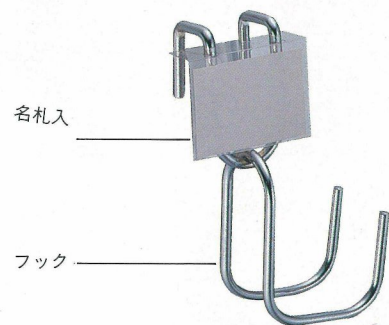

品番	巾	行	高	フック数
No. H-6024	1800	600	2420	90

※ラック類はすべて、納期確認商品ですのでお早目にご相談ください。

部品ケース

PARTS CASE

小物の部品、ネジ類等の整理・区分・保管に

- 店内・倉庫など場所に合わせたタイプをお選び下さい。
- オールスチール製で耐久性にすぐれています。
- PB-18B、PB-30Bには、区別けカードが差込めます。

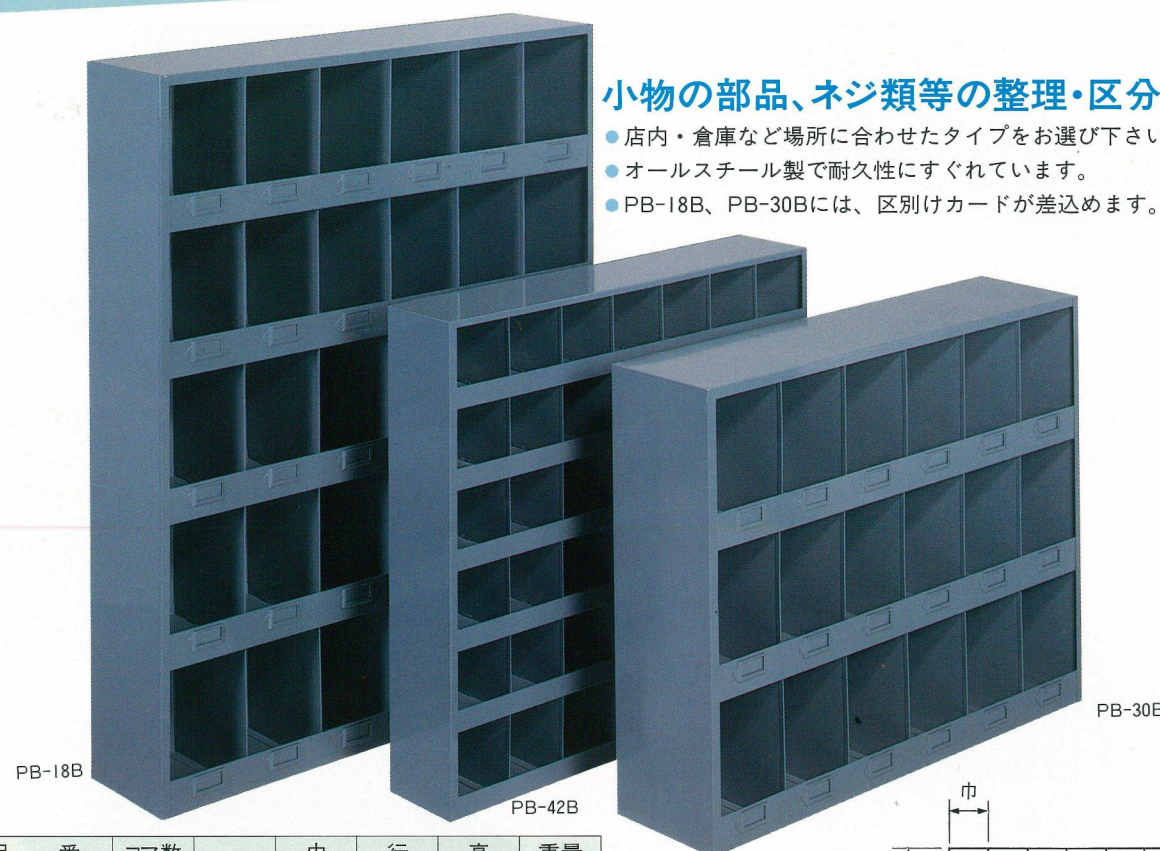

品番	コマ数	巾	行	高	重量	
No. PB-18B	18	全体	770	180	610	15kg
		1コマ	130	180	200	
PB-30B	30	全体	770	180	1000	24kg
		1コマ	130	180	200	
PB-42B	42	全体	700	130	660	14kg
		1コマ	100	130	110	

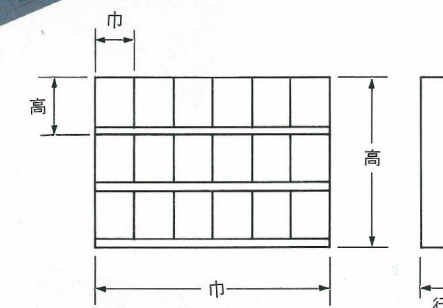

パーツボックス

PARTS BOX



電気小部品・小ネジ類、各種パーツ部品の保管・整理に、また携帯にご利用下さい。便利なトランク型ケースです。

品番	コマ数	巾	行	高	重量	入数
No. T-11D	11	375	265	50	2.1kg	6
T-18	18	375	265	50	1.8kg	10
T-30	30	375	265	50	2.1kg	10

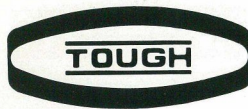

ツールボックス

TOOL BOX



厳選された素材と高級塗装による美しい仕上がり
家庭や職場で用途に合わせてご使用下さい。

■山型片開きツールボックス

品番	サイズ(長さ×巾×高さ)	重量	入数
No. TM-1	280×150×100 片開き	1.0kg	10
TM-2	350×150×100 片開き	1.3kg	10
TM-3	400×150×100 片開き	1.4kg	10



■2段式ツールボックス

品番	サイズ(長さ×巾×高さ)	重量	入数
No. TB-2	350×160×160 スタンダードタイプ	1.5kg	6
TB-2L	430×160×160 スタンダードタイプ	2.3kg	6



■山型両開きツールボックス

品番	サイズ(長さ×巾×高さ)	重量	入数
No. TM-4	450×180×160 両開き中皿付	3.3kg	4
TM-5	530×215×190 両開き中皿付	4.7kg	4



■高級2段式ツールボックス

品番	サイズ(長さ×巾×高さ)	重量	入数
No. TB-2D	350×160×160 デラックスタイプ	1.8kg	6
TB-2LD	430×160×160 デラックスタイプ	2.0kg	6
TB-500D	500×200×160 デラックスタイプ	3.6kg	4

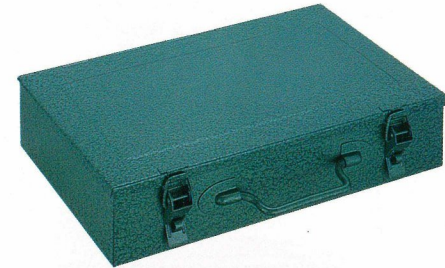

■トランク型ツールボックス

品番	サイズ(長さ×巾×高さ)	重量	入数
No. TH-11	360×200×70	1.3kg	10
TH-12	340×120×75	1.0kg	10
TH-13	280×110×55	0.7kg	20



■高級トランク型ツールボックス

品番	サイズ(長さ×巾×高さ)	重量	入数
No. TH-350DX	350×150×100	1.0kg	6



■3段式ツールボックス

品番	サイズ(長さ×巾×高さ)	重量	入数
No. TB-3D	500×200×220 デラックスタイプ	5.1kg	1

※その他、ご希望により特殊ボックスも数多く製作致しておりますので、ご連絡下さい。



12.7sq. ソケットレンチセット



No.8415DX 15点ソケットレンチセット 12.7sq. SOCKET WRENCH SET (15pcs)

セット内容		g	入数
ソケット(六角)	8・10・12・13・14・15・17・19・21・22・24	3000	5
アクセサリ	スーパーラチェットハンドル ユニバーサルジョイント エクステンションバー75mm ラチェットスピダー		



No.8420 20点ソケットレンチセット 12.7sq. SOCKET WRENCH SET (20pcs)

セット内容		g	入数
ソケット(六角)	10・11・12・13・14・17・19・21・22・24・27・30・32	4350	5
アクセサリ	スーパーラチェットハンドル ユニバーサルジョイント スライディングTハンドル スパークプラグソケット21mm エクステンションバー125mm・250mm		

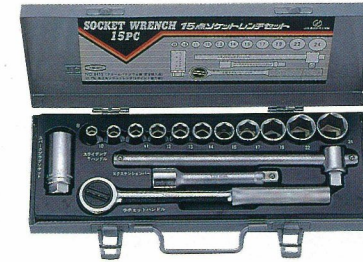

No.8415 15点ソケットレンチセット 12.7sq. SOCKET WRENCH SET (15pcs)

セット内容		g	入数
ソケット(六角)	8・10・11・12・13・14・15・17・19・22・24	2250	5
アクセサリ	丸型ラチェットハンドル・スライディングTハンドル エクステンションバー125mm スパークプラグソケット21mm		

12.7sq. ソケットレンチ

12.7sq. SOCKET WRENCH

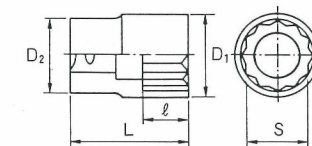
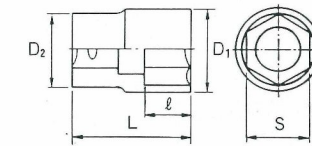

(六角口型)

品番	S	D ₁	D ₂	ℓ	L	g	入数
No. S-408H	8	12	22.5	6	37	40	6
S-409H	9	13.5	22.5	6	37	40	6
S-410H	10	15	22.5	8	37	50	6
S-411H	11	16.5	22.5	8.5	37	50	6
S-412H	12	17.5	22.5	9	37	50	6
S-413H	13	19	22.5	9	37	50	6
S-414H	14	20.5	22.5	10	37	50	6
S-415H	15	21	22.5	11.5	37	50	6
S-416H	16	22.5	21.5	11.5	37	50	6
S-417H	17	24.5	22.5	11.5	37	70	6
S-418H	18	25.5	23.5	11.5	37	70	6
S-419H	19	26.5	24	18	37	70	6
S-420H	20	28.5	25.5	18	37	100	6
S-421H	21	30.5	27	18	37	100	6
S-422H	22	30.5	27	18	37	100	6
S-423H	23	32.5	28	18	37	110	6
S-424H	24	32.5	28	18	37	110	6
S-426H	26	36	30	20	40	140	6
S-427H	27	36	30	20	40	150	6
S-429H	29	38	31	20	40	150	6
S-430H	30	40	32	20	40	170	6
S-432H	32	42	34	20	40	170	6

(12角口型)

品番	S	D ₁	D ₂	ℓ	L	g	入数
No. S-408	8	12	22.5	6	37	50	6
S-409	9	13.5	22.5	6	37	50	6
S-410	10	15	22.5	8	37	50	6
S-411	11	16.5	22.5	9	37	50	6
S-412	12	17.5	22.5	9	37	50	6
S-413	13	19	22.5	9	37	60	6
S-414	14	20.5	22.5	10.5	37	60	6
S-415	15	21	22.5	11	37	70	6
S-416	16	22.5	—	11	37	70	6
S-417	17	24.5	—	11	37	80	6
S-418	18	25.5	—	11	37	80	6
S-419	19	26.5	—	18	37	90	6
S-420	20	28.5	—	18	37	110	6
S-421	21	30.5	—	18	37	110	6
S-422	22	30.5	—	18	37	110	6
S-423	23	32.5	—	18	37	110	6
S-424	24	32.5	—	18	37	110	6
S-426	26	36	—	20	40	170	6
S-427	27	36	—	20	40	170	6
S-428	28	38	—	20	40	170	6
S-430	30	40	—	20	40	210	6
S-432	32	42	—	20	40	210	6

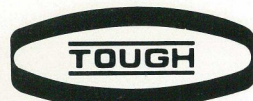

9.5sq. ソケットレンチセット



No.8315DX 15点ソケットレンチセット
9.5sq. SOCKET WRENCH SET (15pcs)

セット内容		g	入数
ソケット(6角)	8・10・12・13・14・15・17・19・21・22・24	1800	5
アクセサリ	スーパーラチェットハンドル ユニバーサルジョイント エクステンションバー75mm ラチェットスピナー		



No.8312 12点ソケットレンチセット
9.5sq. SOCKET WRENCH SET (12pcs)

セット内容		g	入数
ソケット(6角)	8・9・10・12・13・14・15・17・19	1350	10
アクセサリ	丸型ラチェットハンドル エクステンションバー75mm スパークプラグソケット21mm		

9.5sq. ソケットレンチ

9.5sq. SOCKET WRENCH

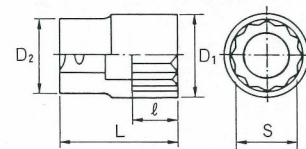
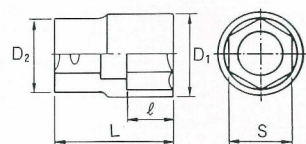

[6角口型]

品番	S	D ₁	D ₂	ℓ	L	g	入数
No. S-306H	6	9.5	17	4.5	26	20	6
S-307H	7	10.5	17	5	26	20	6
S-308H	8	12	17	6	26	20	6
S-309H	9	13.5	17	6	26	20	6
S-310H	10	14.5	17	7	26	20	6
S-311H	11	16.5	18.5	7	26	20	6
S-312H	12	17	18.5	8	26	20	6
S-313H	13	18.5	17	8	26	20	6
S-314H	14	20	17	8	26	20	6
S-315H	15	21	18	8	26	30	6
S-316H	16	22.5	18	8	26	30	6
S-317H	17	24.5	19.5	10	30	50	6
S-319H	19	26.5	19.5	13	30	50	6
S-321H	21	30.5	23	14	30	80	6
S-322H	22	30.5	23	14	30	80	6
S-323H	23	32.5	25	14	30	80	6
S-324H	24	32.5	25	14	30	80	6

[12角口型]

品番	S	D ₁	D ₂	ℓ	L	g	入数
No. S-306	6	9.5	17	4.5	26	20	6
S-307	7	10.5	17	5	26	20	6
S-308	8	12	17	6	26	20	6
S-309	9	13.5	17	6	26	20	6
S-310	10	14.5	17	7	26	20	6
S-311	11	17	-	7	26	20	6
S-312	12	17	-	8	26	20	6
S-313	13	18.5	-	8	26	30	6
S-314	14	20	-	8	26	30	6
S-315	15	21	-	8	26	40	6
S-316	16	22.5	-	8	26	40	6
S-317	17	24.5	-	10	26	60	6
S-318	18	25.5	-	10.5	26	80	6
S-319	19	26.5	-	13	26	80	6
S-321	21	30.5	-	15	28	90	6
S-322	22	30.5	-	15	28	100	6
S-324	24	32.5	-	15	28	100	6

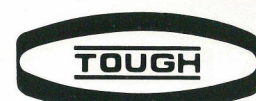

6.3sq. ソケットレンチセット



No.8215DX 15点ソケットレンチセット
6.3sq. SOCKET WRENCH SET (15pcs)

セット内容		g	入数
ソケット(6角)	4・4.5・5・5.5・6・7・8・9・10・11・12	650	10
アクセサリ	スーパーラチェットハンドル ユニバーサルジョイント エクステンションバー50mm ラチェットスピナー		



No.4004.77 35点ソケットレンチセット
6.3sq. SOCKET WRENCH SET (35pcs)

セット内容		g	入数
ソケット(6角)	4・4.5・5・5.5・6・7・8・9・10・11・12・13	1000	20
6角ビットソケット	3・4・5・6・8・10		
プラスビットソケット	No.0 No.1 No.2 No.3		
マイナスビットソケット	0.8×4 1.0×5.5 1.2×7		
アクセサリ	スーパーラチェットハンドル ユニバーサルジョイント スライディングTハンドル ナットスピナーハンドル エクステンションバー50mm・100mm ラチェットスピナー		
ヘクスキー	1.5 2 2.5		

6.3sq. ソケットレンチ(6角)

6.3sq. SOCKET WRENCH

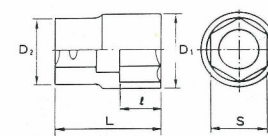

品番	S	D ₁	D ₂	ℓ	L	g	入数
No. S2040H	4	7	12	6	25	10	6
S2045H	4.5	7.5	12	9	25	10	6
S2050H	5	8	12	9	25	10	6
S2055H	5.5	8.5	12	9.5	25	10	6
S2060H	6	9.5	12	10	25	10	6
S2070H	7	10.5	12	10	25	10	6
S2080H	8	11.5	12.5	10	25	10	6
S2090H	9	12.5	12.5	10	25	10	6
S2010H	10	14	12	10	25	15	6
S2011H	11	16	12.5	10	25	15	6
S2012H	12	17	13.5	10.5	25	15	6
S2013H	13	18	13.5	10.5	25	15	6

6.3sq. ビットソケットレンチ

6.3sq. BIT SOCKET WRENCH

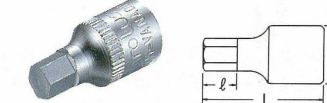
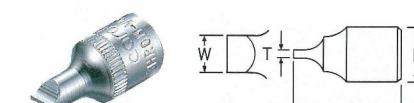
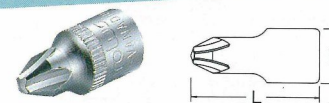

プラスビットソケット

品番	サイズ	D	L	g	入数
No. SB-0	No.0	12	26	10	6
SB-1	1	12	26	10	6
SB-2	2	12	26	10	6
SB-3	3	12	26	10	6

マイナスビットソケット

品番	T×W	D	L	g	入数
No. SB-4T	0.8×4	12	26	10	6
SB-5.5T	1.0×5.5	12	26	10	6
SB-7T	1.2×7	12	26	10	6

6角ビットソケット

品番	サイズ	D	L	g	入数
No. SB-3H	3	12	26	10	6
SB-4H	4	12	26	10	6
SB-5H	5	12	26	10	6
SB-6H	6	12	26	15	6
SB-8H	8	12	26	15	6
SB-10H	10	12	26	15	6

カンターフレックスラチェットハンドル PAT.

RATCHET HANDLE

世界初ヘッド角度完全固定式

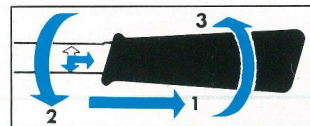

PAT. 国際特許登録
 ヨーロッパ: No.0084794
 アメリカ: No.4794829
 台湾: No.38470
 日本: No.0000000

1. 自由自在

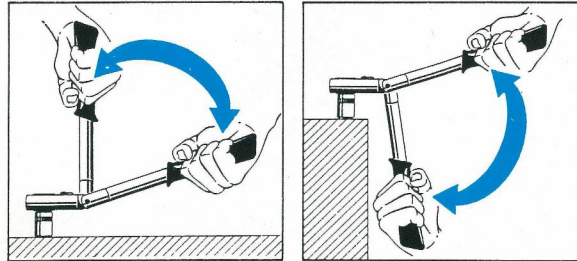

2. 任意の角度に完全固定

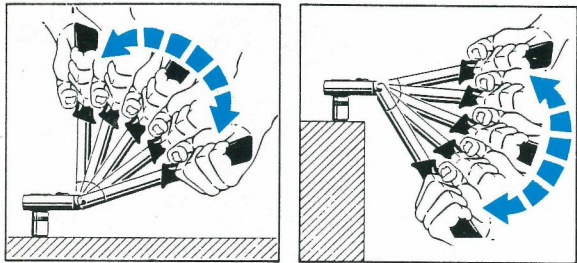

- ・180°の範囲でヘッドが上下に首振りし、11段階(18°ごと)に首振り角度が完全に固定できる新機構。
- ・障害物があつたり、狭い所でのボルトの締付け作業でも、ヘッド角度が完全に固定できるため、安全かつ便利。

品番	差込角(sq)	全長(L)	g	入数
No. CFR-4	12.7	280	700	6
CFR-3	9.5	225	420	6
CFR-2	6.3	140	120	6

カンターフレックスラチェットハンドル(ビット型)



世界初ヘッド角度完全固定式

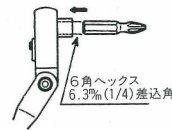
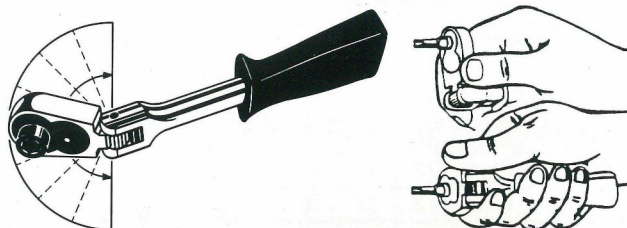

品番	ビットサイズ	全長(L)	g	入数
No. CFB-3	8	225	420	6
CFB-2	6.3	140	120	6

スーパーラチェットハンドル

RATCHET HANDLE

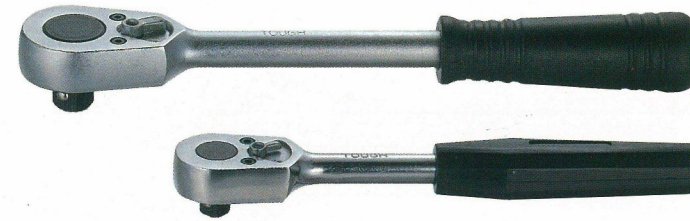

品番	差込角(sq)	全長(L)	g	入数
No. DRG-4	12.7	260	570	6
DRG-3	9.5	200	310	6
DRG-2	6.3	120	90	6

スーパーラチェットハンドル(首振型)



品番	差込角(sq)	全長(L)	g	入数
No. NDR-3A	9.5	250	370	6

首振スタビラチェットハンドル



品番	差込角(sq)	全長(L)	g	入数
No. NDR-4S	12.7	160	480	6
NDR-3S	9.5	130	250	6
NDR-2S	6.3	105	100	6

首振スタビラチェットハンドル(ビット型)



品番	ビットサイズ	全長(L)	g	入数
No. BTR-2	6.3	105	100	6

タフマンラチェットハンドル



品番	差込角(sq)	全長(L)	g	入数
No. MR-3	9.5	180	280	6

丸型ラチェットハンドル



品番	差込角(sq)	全長(L)	g	入数
No. R-4	12.7	250	550	6
R-3	9.5	203	320	6
R-2	6.3	127	130	6

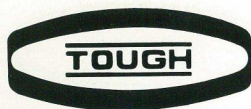

スピナーハンドル

SPINNER HANDLE



品番	差込角(sq)	全長(L)	g	入数
No. F-418	12.7	457	800	6
F-415	12.7	391	700	6
F-410	12.7	270	540	6
F-309	9.5	242	270	6
F-205	6.3	127	90	6

スライディングTハンドル

SLIDING T HANDLE



品番	差込角(sq)	全長(L)	g	入数
No. ST-410	12.7	250	370	6
ST-308	9.5	180	160	6
ST-205	6.3	115	40	6

スピーダハンドル

SPEEDER HANDLE

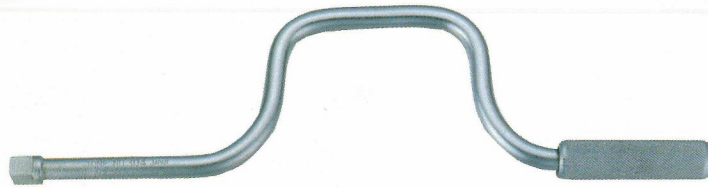

品番	差込角(sq)	全長(L)	g	入数
No. SD-416	12.7	425	630	6
SD-316	9.5	370	600	6

エクステンションバー

EXTENSION BAR

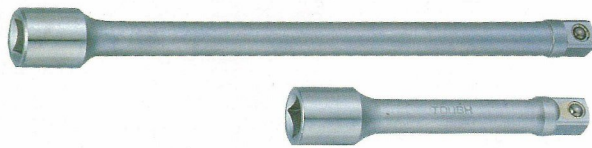

品番	差込角(sq)	全長(L)	g	入数
No. E-410	12.7	250	350	6
E-406	12.7	150	260	6
E-405	12.7	125	190	6
E-403	12.7	75	140	6
E-306	9.5	150	150	6
E-303	9.5	75	80	6
E-302	9.5	45	50	6
E-206	6.3	150	70	6
E-204	6.3	100	50	6
E-202	6.3	50	20	6

アダプター

ADAPTOR



品番	凹	凸	全長(L)	g	入数
No. AD-43	12.7	9.5	37	70	6
AD-34	9.5	12.7	37	40	6
AD-32	9.5	6.3	26	20	6

ユニバーサルジョイント

UNIVERSAL JOINT



品番	差込角(sq)	全長(L)	g	入数
No. U-4	12.7	69	140	6
U-3	9.5	52	70	6
U-2	6.3	38	20	6

スパークプラグソケット

SPARK PLUG SOCKET



品番	差込角(sq)	サイズ	全長(L)	g	入数
No. SP-421	12.7	21	68	150	6
SP-421H	12.7	21(6角)	68	150	6
SP-321	9.5	21	68	150	6
SP-321H	9.5	21(6角)	68	150	6
SP-316	9.5	16	65	130	6
SP-316H	9.5	16(6角)	65	130	6
SP-318H	9.5	18(6角)	65	130	6



オールキャッチモンキーレンチ

●国際特許登録●新案特許登録●意匠登録

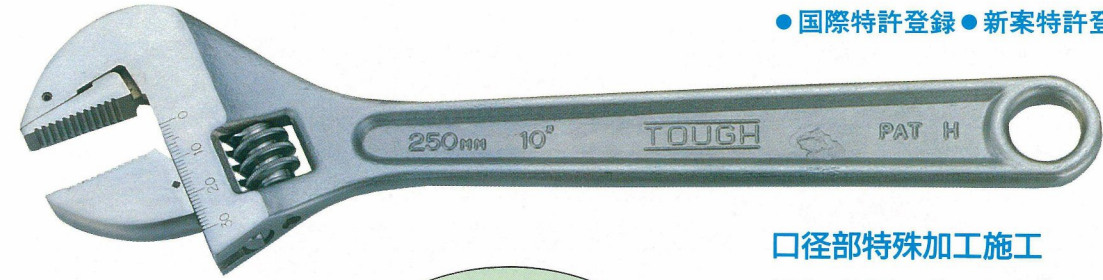

口径部特殊加工施工

特殊口径部加工施工で、完成された当製品は変形・丸・角すべての異形品もガッチリキャッチする為、確実に回す事が出来る超へビー級モンキーです。開き寸法が一目でわかる目盛り付です。

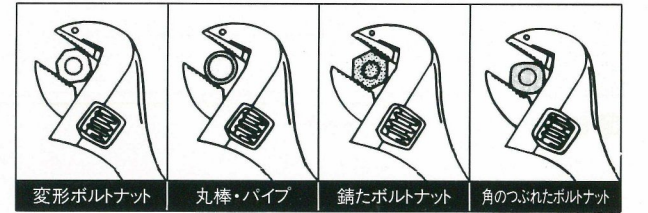
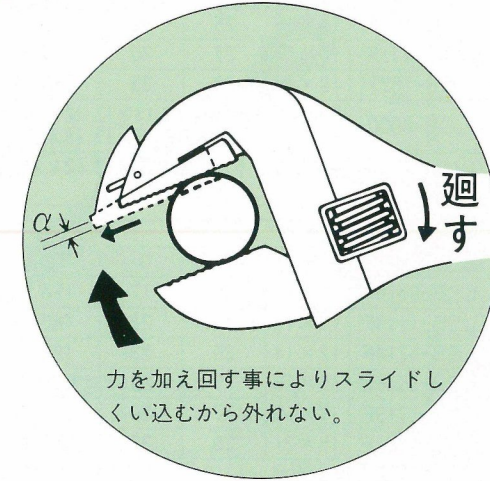

品番	サイズ	最大開口	T	L	g	入数
No. FX-250	250	30	15	260	410	6
FX-300	300	34	18	305	620	6

モンキレンチ

ADJUSTABLE ANGLE WRENCH

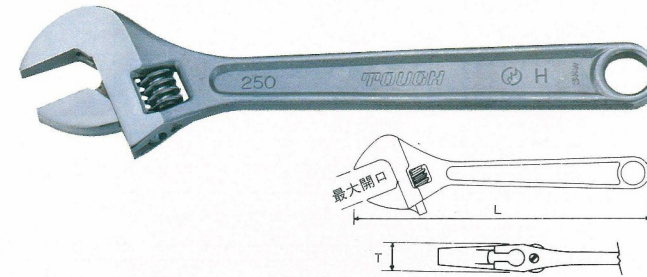

品番	サイズ	最大開口	T	L	g	入数
No. 7004	100	13	8	110	60	6
7006	150	20	10	155	110	6
7008	200	24	13	205	200	6
7010	250	29	15	260	410	6
7012	300	34	18	305	620	6

ロングノーズバイスプライヤ

LONG NOSE VISE PLIER

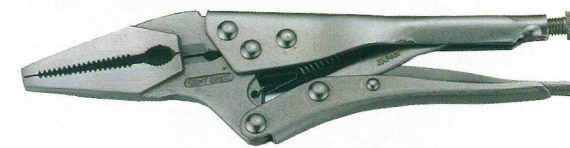

品番	サイズ	g	入数
No. 579L	220	350	6

バイスプライヤ(カーブ型)

VISE PLIER (CURVE)

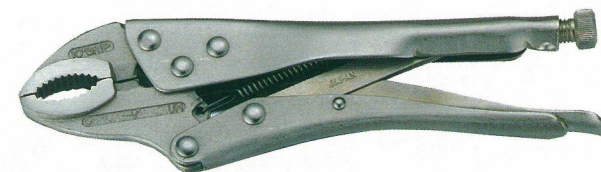

品番	サイズ	g	入数
No. 575R	125	150	6
No. 577R	180	300	6
No. 5710R	250	510	6

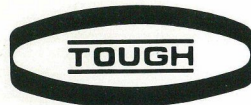

薄口レンチシリーズ PAT.P

- 特長
 - ・薄口タイプです。
 - ・ロングサイズです。
 - ・LIGHTタイプです。
- 用途
 - ・薄口でロングタイプですから狭くて奥深いところの作業に最適です。
 - ・自動車整備・事務機器・各種機械機器の組立、分解作業に便利です。

薄口メガネレンチ(オフセットタイプ)

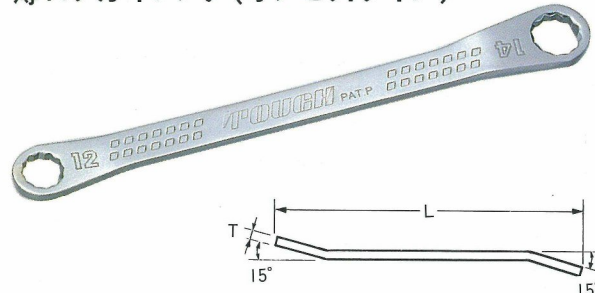

品番	サイズ	D ₁	D ₂	L	T	g	入数	
No. LSB-0810	8×10	15	17	160	4	40	6	
LSB-1113	11×13	19	22	180	4	50	6	
LSB-1214	12×14	20	23	195	4.5	80	6	
LSB-1516	15×16	25	26	220	4.5	110	6	
LSB-1719	17×19	27	30	250	5	150	6	
LSB-1821	18×21	29	33	280	5	190	6	
LSB-6000	6本組セット	8×10 11×13 12×14 15×16 17×19 18×21					730	20
LSB-500C	5本組セット	8×10 11×13 12×14 15×16 17×19					500	20

薄口メガネレンチ(フラットタイプ)

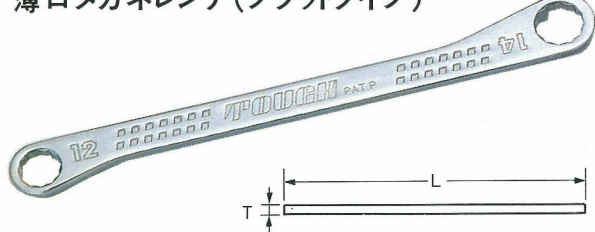

品番	サイズ	D ₁	D ₂	L	T	g	入数	
No. LSB-0810F	8×10	15	17	160	4	40	6	
LSB-1113F	11×13	19	22	180	4	50	6	
LSB-1214F	12×14	20	23	195	4.5	80	6	
LSB-1516F	15×16	25	26	220	4.5	110	6	
LSB-1719F	17×19	27	30	250	5	150	6	
LSB-1821F	18×21	29	33	280	5	190	6	
LSB-6000F	6本組セット	8×10 11×13 12×14 15×16 17×19 18×21					730	20

薄口コンビネーションレンチ(オフセットタイプ)

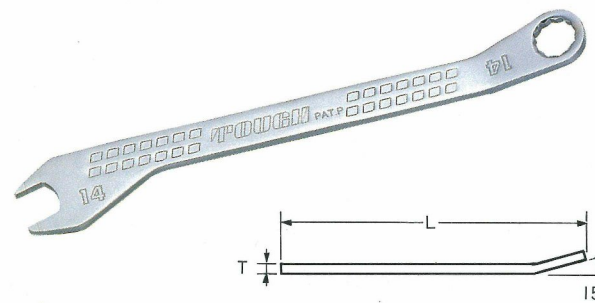

品番	サイズ	D ₁	D ₂	L	T	g	入数	
No. LSC-08	8×8	20	15	150	4	40	6	
LSC-10	10×10	25	17	170	4	50	6	
LSC-12	12×12	29	20	195	4.5	80	6	
LSC-13	13×13	32	22	210	4.5	100	6	
LSC-14	14×14	34	23	220	4.5	120	6	
LSC-17	17×17	41	27	240	5	160	6	
LSC-19	19×19	45	30	265	5	200	6	
LSC-6000	6本組セット	8×8 10×10 12×12 13×13 14×14 17×17					630	20
LSC-500C	5本組セット	8×8 10×10 12×12 13×13 14×14					450	20

薄口コンビネーションレンチ(フラットタイプ)

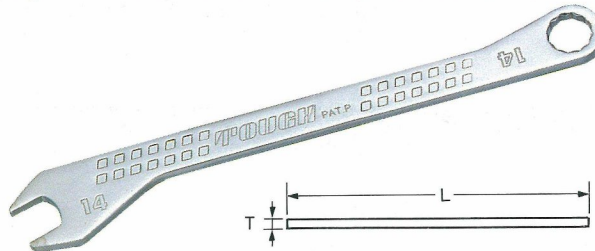

品番	サイズ	D ₁	D ₂	L	T	g	入数	
No. LSC-08F	8×8	20	15	150	4	40	6	
LSC-10F	10×10	25	17	170	4	50	6	
LSC-12F	12×12	29	20	195	4.5	80	6	
LSC-13F	13×13	32	22	210	4.5	100	6	
LSC-14F	14×14	34	23	220	4.5	120	6	
LSC-17F	17×17	41	27	240	5	160	6	
LSC-19F	19×19	45	30	265	5	200	6	
LSC-6000F	6本組セット	8×8 10×10 12×12 13×13 14×14 17×17					630	20

薄口両口スパナ

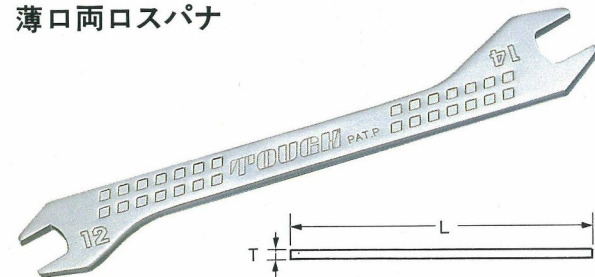

品番	サイズ	D ₁	D ₂	L	T	g	入数	
No. LSO-0607	6×7	17	18	130	3.5	30	6	
LSO-0810	8×10	20	25	150	3.5	40	6	
LSO-1113	11×13	27	32	170	4	70	6	
LSO-1214	12×14	29	34	195	4	100	6	
LSO-1719	17×19	41	45	230	4.5	170	6	
LSO-5000	5本組セット	6×7 8×10 11×13 12×14 17×19					500	20
LSO-500C	5本組セット	6×7 8×10 11×13 12×14 17×19					450	20



メガネレンチセット

BOX END WRENCH SET

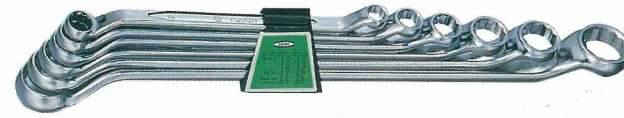

品番	組数	セット内容	g	入数
No. BW-3A	3本組	8×10, 11×13, 12×14	ビニール袋	300 60
BW-5	5本組	8×9, 10×12, 11×13, 12×14, 14×17	ビニール袋	600 36
BW-6S	6本組	10×12, 12×14, 14×17, 17×19, 19×21, 23×26	金具止	1200 20
BW-6N	6本組 ISO	8×10, 11×13, 12×14, 17×19, 21×23, 22×24	金具止	1150 20

メガネレンチ

BOX END WRENCH

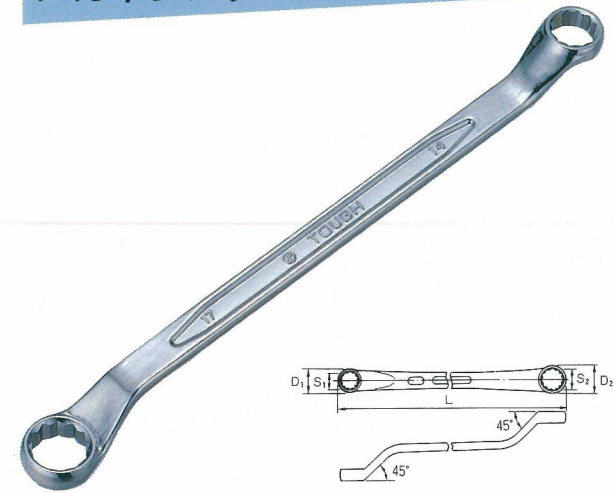

品番	S ₁ ×S ₂	D ₁	D ₂	L	g	入数
No. B-0809	8×9	14	15	165	50	6
B-0810	8×10	14	16	165	60	6
B-1012	10×12	16	19	190	100	6
B-1113	11×13	17.5	20.5	190	100	6
B-1214	12×14	19	21.5	217	120	6
B-1417	14×17	21.5	25.5	245	160	6
B-1719	17×19	25.5	28.5	280	210	6
B-1921	19×21	28.5	31	320	290	6
B-1922	19×22	28.5	33	320	290	6
B-2123	21×23	31	34.5	325	310	6
B-2224	22×24	33	36	370	430	6
B-2326	23×26	34.5	37.5	370	430	6

ミニメガネレンチセット

MINI BOX END WRENCH SET



■ミニメガネレンチセット

品番	組数	セット内容	g	入数
No. BW-5M	5本組	3.2×4, 3.5×4.5, 5×5.5, 6×7, 8×9	ビニール袋	80 10
BW-5MD	5本組	3.2×4, 3.5×4.5, 5×5.5, 6×7, 8×9	台紙	80 6

■ミニメガネレンチ

品番	S ₁ ×S ₂	D ₁	D ₂	L	g	入数
No. BW-3240	3.2×4	6.5	7.5	75	10	12
BW-3545	3.5×4.5	7	8	79	10	12
BW-5055	5×5.5	9	9.5	85	10	12
BW-6070	6×7	10	11.5	92	20	12
BW-8090	8×9	13	14	100	20	12

ラチェットアクションレンチ

RATCHET-ACTION WRENCH



使用方法

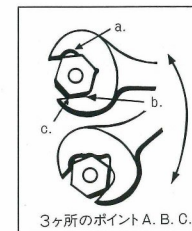

- 本品をボルト又はナットに完全に差込み、図のように締付方向に連続的に使用する事が出来ます。
- 強力な締付を必要とする場合はVカット部で仮締しメガネ部で本締を行って下さい。

品番	S	D ₁	D ₂	L	g	入数
No. V-10	10×10	23	16	122	30	6
V-11	11×11	25	18	132	40	6
V-12	12×12	29	20	142	60	6
V-13	13×13	29	20.5	154	70	6
V-14	14×14	32	22.5	167	80	6
V-15	15×15	34	23.5	179	100	6
V-17	17×17	38	27	206	150	6
V-19	19×19	42	29.5	223	190	6

イグニッションレンチセット

IGNITION WRENCH SET



品番	組数	セット内容		g	入数
No. IN-4M	4本組	5×6, 7×8, 9×10, 12×11	台紙	100	6
IN-7M	7本組	5×6, 6×5, 7×8, 8×7, 9×10, 10×9, 12×11	ビニール袋	150	6

イグニッションレンチ

IGNITION WRENCH

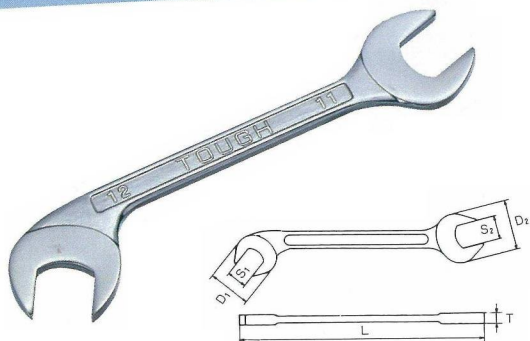

品番	曲S ₁ ×S ₂	D ₁	D ₂	T	L	g	入数
No. IN-0506	5×6	12.5	12.5	2.6	82	10	12
IN-0605	6×5	12.5	12.5	2.6	82	10	12
IN-0708	7×8	15.5	15.5	3.2	92	10	12
IN-0807	8×7	15.5	15.5	3.2	92	10	12
IN-0910	9×10	19	19	3.9	103	20	12
IN-1009	10×9	19	19	3.9	103	20	12
IN-1211	12×11	25	25	4	118	30	12

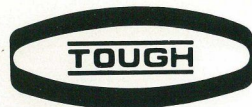

クロスリムレンチ CROSS RIM WRENCH

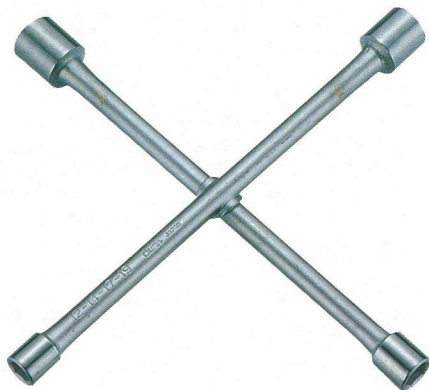

品番	サイズ	L	g	入数
No. XW-1017	10×12×14×17	155	290	50
XW-1219	12×14×17×19	300	700	35
XW-1421	14×17×19×21	330	900	25
XW-1723	17×19×21×23	390	1300	15
XW-1926	19×21×23×26	395	1400	15

折タタミクロスレンチ

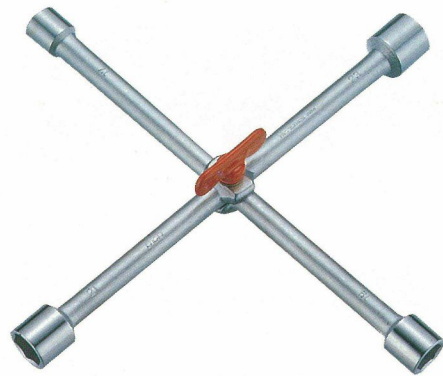

品番	サイズ	L	g	入数
No. FXW-1421	14×17×19×21	345	1250	20
FXW-1723	17×19×21×23	345	1250	20

T形レンチ

T SHAPE WRENCH



〔ロング〕

品番	サイズ	L	g	入数
No. TWL- 8	8	225	190	6
TWL- 9	9	260	190	6
TWL-10	10	260	290	6
TWL-11	11	260	300	6
TWL-12	12	260	410	6
TWL-13	13	260	410	6
TWL-14	14	275	450	6
TWL-17	17	280	530	6
TWL-19	19	305	710	6
TWL-21	21	305	710	6

〔ショート〕

品番	サイズ	L	g	入数
No. TWS- 6	6	110	90	6
TWS- 7	7	110	90	6
TWS- 8	8	110	95	6
TWS- 9	9	115	95	6
TWS-10	10	145	125	6
TWS-11	11	155	200	6
TWS-12	12	170	215	6
TWS-13	13	170	220	6
TWS-14	14	170	230	6
TWS-17	17	195	310	6
TWS-19	19	205	440	6
TWS-21	21	215	470	6
TWS-22	22	230	515	6
TWS-23	23	240	615	6

Y型レンチ

Y SHAPE WRENCH

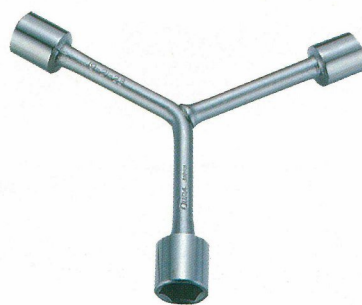

品番	サイズ	L	g	入数
No. YW-0810	8×9×10	155	130	6
YW-1014	10×12×14	165	220	6
YW-1217	12×14×17	190	280	6
YW-1419	14×17×19	190	390	6
YW-1721	17×19×21	210	490	6
YW-1923	19×21×23	230	560	6

タイヤレンチ

TIRE WRENCH



品番	サイズ	L	g	入数
No. WW-14	14	210	200	6
WW-17	17	245	320	6
WW-19	19	245	330	6
WW-21	21	250	350	6

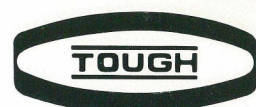

コンビネーションプライヤ COMBINATION PLIER

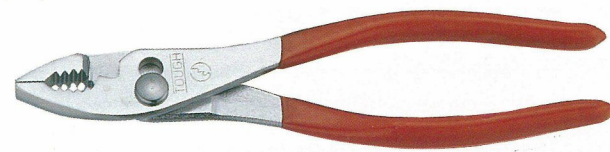

品番	サイズ	g	入数
No. CP-5B	125	100	6
CP-6B	150	175	6
CP-8B	200	240	6

ウォーターポンププライヤ WATER PUMP PLIER

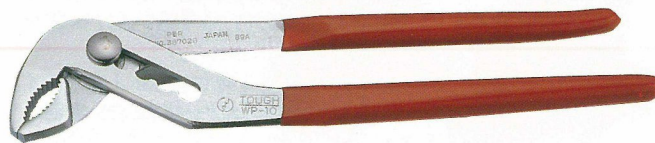

品番	サイズ	g	入数
No. WP-5H	125	95	6
WP-10	250	390	6

マルチウォーターポンププライヤ MULTI WATER PUMP PLIER

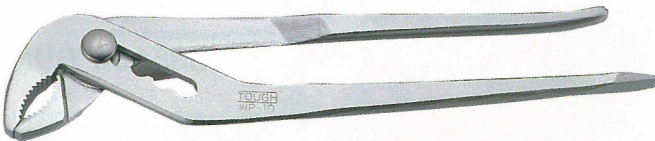

品番	サイズ	g	入数
No. WP-10M	250	365	6

スプリング付ウォーターポンププライヤ WATER PUMP PLIER (SPRING ACTION)

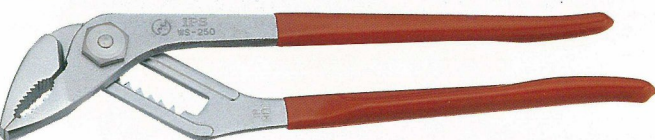

品番	サイズ	g	入数
No. WP-10S	250	350	6

ヘビーウォーターポンププライヤ HEAVY DUTY WATER PUMP PLIER

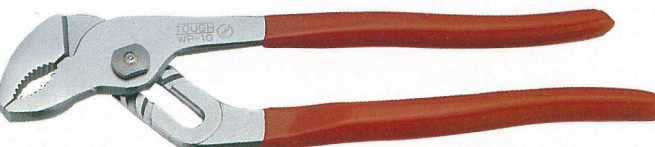

品番	サイズ	g	入数
No. WP-10H	250	440	6

ペンチ SIDE CUTTING PLIER

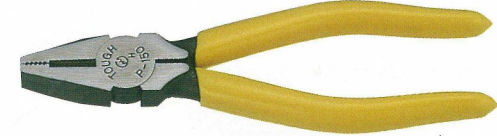

品番	サイズ	g	入数
No. TN-169	110	75	6
TN-170	150	240	6
TN-171	175	300	6
TN-172	200	405	6

絶縁ペンチ SIDE CUTTING PLIER INSOLATED

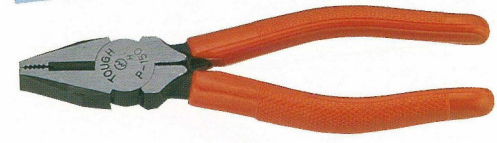

品番	サイズ	g	入数
No. TP-26	150	235	6
TP-27	175	295	6
TP-28	200	420	6

ラジオペンチ ROUND NOSE CHAIN PLIER

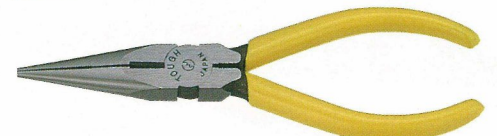

品番	サイズ	g	入数
No. TN-174	150	160	6

マイクロラジオペンチ MICRO ROUND NOSE CHAIN PLIER

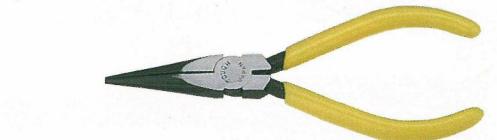

品番	サイズ	g	入数
No. TN-179	125	80	6

強力ニッパ HEAVY DUTY CUTTING PLIER

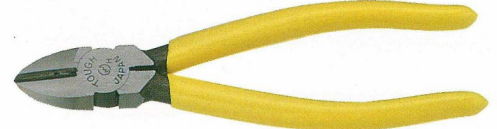

品番	サイズ	g	入数
No. TN-173	150	185	6

カートリッジ式グリースガン(レバータイプ)

GREASE GUN (CARTRIDGE TYPE)

スピーディーなグリースの補充、
ムダと汚れを解消し、
強力なグリースアップが可能です。

品番	容量	排出圧力	吐出量	g	入数
No. GPC-80	80cc	100kg/cm ² 以上	1.10cc	530	24

GPC-80用グリースカートリッジ

品番	容量	材質	g	入数
No. GR-80LI	80cc	リチウムグリース	90	50
GR-80MO	80cc	モリブデングリース	90	50

■使用方法

- 1) 本体①と頭部②のネジ込み結合部を取り外す。
- 2) グリースカートリッジのキャップを外し頭部②内面中央のネジ部にしっかりとねじ込む(空気もれがありますとグリースを吸い上げることが出来ずノズル先端よりグリースが吐き出しません。)
- 3) グリースカートリッジをねじ込み後、①と②を組付けてセット完了です。
- 4) 初期の使用時、グリースガンノズル内のエア抜きのため数回ハンドルを空もみして下さい。間もなく勢いよくノズル先端よりグリースが吐き出します。

品番	容量	排出圧力	吐出量	g	入数
No. GPC-400	400cc	100kg/cm ² 以上	1.70cc	1750	10

GPC-400用グリースカートリッジ

品番	容量	材質	g	入数
No. GR-400CH	400cc	シャシーグリース	480	20

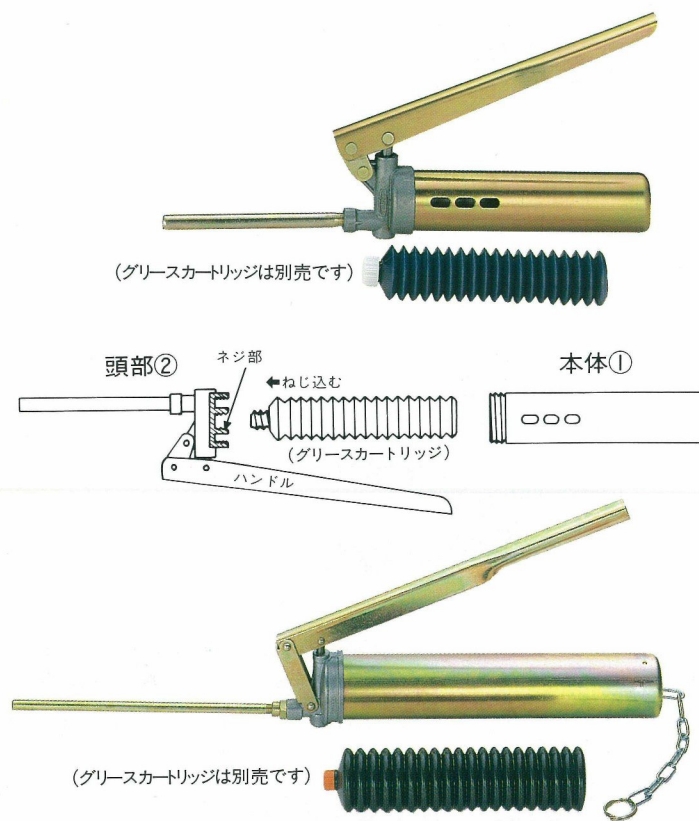

レバー式グリースガン

GREASE GUN

品番	容量	排出圧力	吐出量	g	入数
No. GP-52	80cc	100kg/cm ² 以上	1.05cc	410	50
GP-53	120	100	1.10	680	30
GP-200	200	100	2.30	1400	12
GP-300	300	100	2.30	1400	12

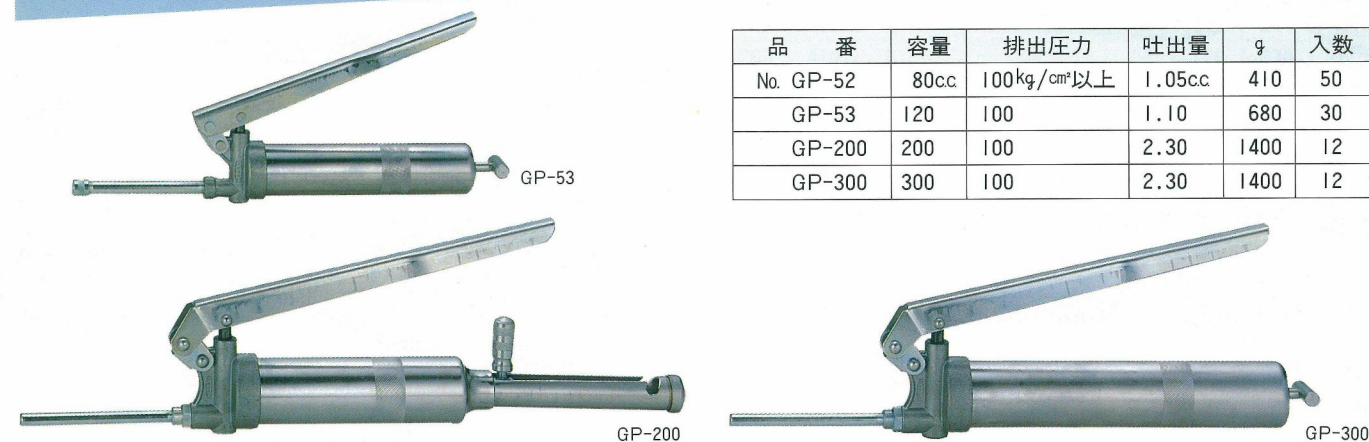

グリースガン用各種先ノズル

NOZZLE FOR GREASE GUN

	品番	品名	サイズ	g	入数
①	No. NZ-120	先ノズル	120mm	40	12
②	NZ-250	先ノズル	250	85	12
③	NZ-450	先ノズル	450	150	6
④	PH-1	ピンタイプフィッティング用	360	240	10
⑤	PH-2	ボタンヘッド用	370	295	10
⑥	PH-3	ハイドロニップル用	340	210	10

(他メーカー品にも適合致します)

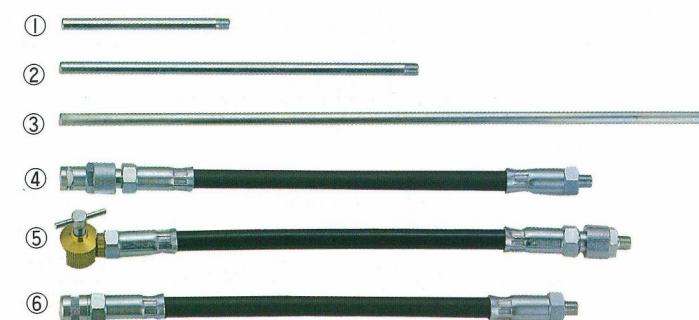

自動車整備用品

作業寝台

CREEPER



品番	サイズ	g	入数
No. SC-1	920×470×60 スチール製	4400	2
SC-2	880×410×70 木製	5000	2

タイヤストッパー

TIRE STOPPER

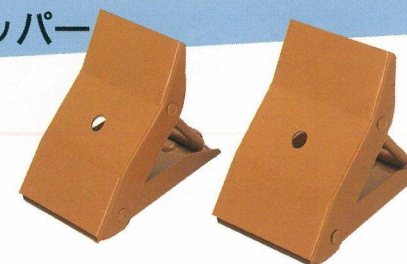

品番	g	入数
No. TSP-1	2ヶ入 750	6 SET

リチドラック

RIDGED RACK



品番	能力	kg	入数
No. IR-2	2トン 2ヶ入	6.6	1 SET
IR-3	3トン 2ヶ入	10.8	1 SET
IR-5	5トン 2ヶ入	15	1 SET

タイヤレバー

TIRE LEVER



品番	サイズ	g	入数
No. TLW-240	240mm	175	10
TLW-360	360mm	385	10
TLW-430	430mm	560	10
TLW-510	510mm	1000	10

T型首振プラグレンチ

FLEX SPARK PLUG WRENCH

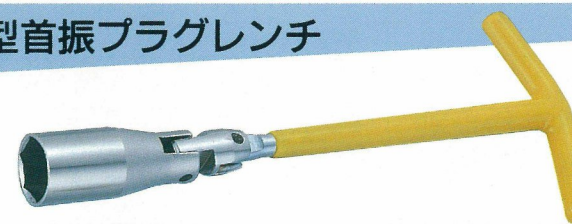

品番	サイズ	g	入数
No. SPU-1	21	275	6
SPU-2	16	240	6

プラグレンチ

SPARK PLUG WRENCH

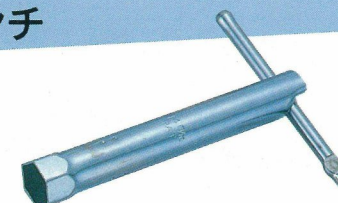

品番	サイズ	プラグネジ径	g	入数
No. PG-16	16	10mm用	195	6
PG-18	18	12mm用	195	6
PG-21	21	14mm用	195	6

取付金具

アクセサリ類の取り付け・固定に便利です。

品番 B-〇〇……クロムメッキ品
B-〇B……黒電着品



B-1C, B

品番	サイズ	g	入数
No. B-1C	折曲型 15×200 ℓ 穴径7	35	10
B-1B	折曲型 15×200 ℓ 穴径7	35	10

B-2C, B

No. B-2C	折曲型 15×300 ℓ 穴径7	80	10
B-2B	折曲型 15×300 ℓ 穴径7	80	10

B-3C, B

No. B-3C	折曲型 25×200 ℓ 穴径7	55	10
B-3B	折曲型 25×200 ℓ 穴径7	55	10

B-4C, B

No. B-4C	折曲型 25×300 ℓ 穴径7	80	10
B-4B	折曲型 25×300 ℓ 穴径7	80	10

B-5C, B

No. B-5C	折曲型 46×320 ℓ 穴径7	105	10
B-5B	折曲型 46×320 ℓ 穴径7	105	10

B-6C, B

No. B-6C	平型 25×100 ℓ 穴径6	20	10
B-6B	平型 25×100 ℓ 穴径6	20	10

B-7C, B

No. B-7C	平型 25×150 ℓ 穴径6	25	10
B-7B	平型 25×150 ℓ 穴径6	25	10

B-8C, B

No. B-8C	平型 15×150 ℓ 穴径6	20	10
B-8B	平型 15×150 ℓ 穴径6	20	10

B-9C, B

No. B-9C	平型 15×200 ℓ 穴径7	30	10
B-9B	平型 15×200 ℓ 穴径7	30	10

B-10C, B

No. B-10C	平型 25×100 ℓ 穴径10	55	10
B-10B	平型 25×100 ℓ 穴径10	55	10

B-11C, B

No. B-11C	平型 25×150 ℓ 穴径10	85	10
B-11B	平型 25×150 ℓ 穴径10	85	10

B-12C, B

No. B-12C	平型 25×220 ℓ 穴径10	120	10
B-12B	平型 25×220 ℓ 穴径10	120	10

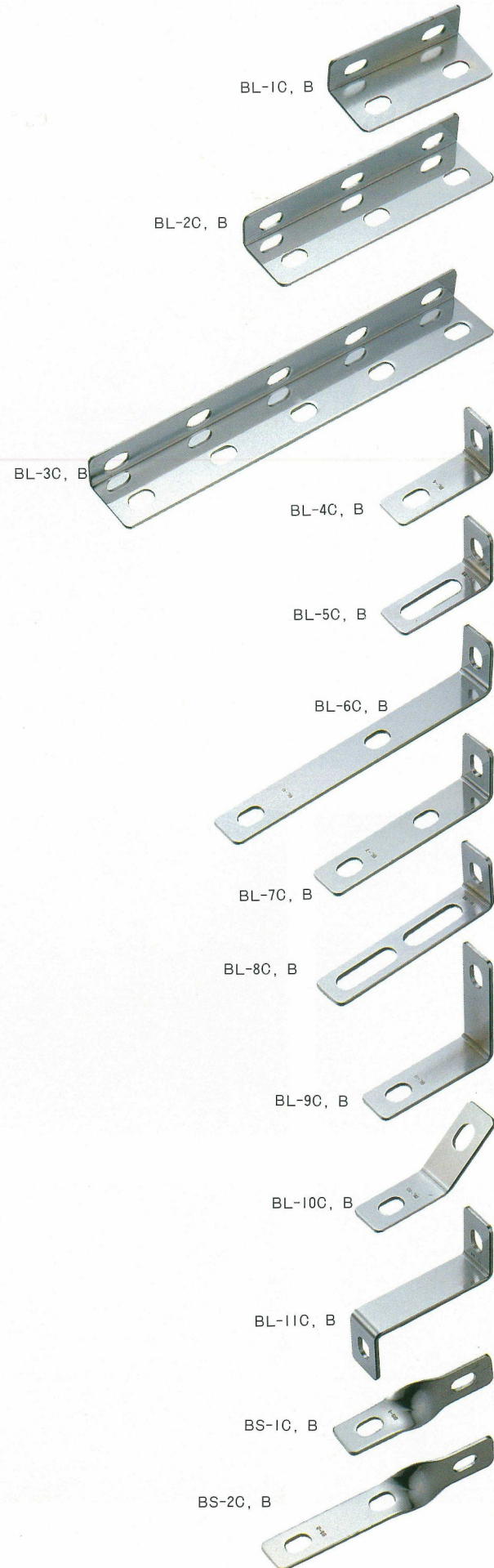

品番	サイズ	g	入数
No. BL-1C	L型 25×40×90 ℓ 穴径10	95	10
BL-1B	L型 25×40×90 ℓ 穴径10	95	10

No. BL-2C	L型 25×40×150 ℓ 穴径10	145	10
BL-2B	L型 25×40×150 ℓ 穴径10	145	10

No. BL-3C	L型 25×40×260 ℓ 穴径10	265	10
BL-3B	L型 25×40×260 ℓ 穴径10	265	10

No. BL-4C	90°曲 25×40×65 ℓ 穴径10	55	10
BL-4B	90°曲 25×40×65 ℓ 穴径10	55	10

No. BL-5C	90°曲 25×40×65 ℓ 穴径11	50	10
BL-5B	90°曲 25×40×65 ℓ 穴径11	50	10

No. BL-6C	90°曲 25×40×185 ℓ 穴径10	125	10
BL-6B	90°曲 25×40×185 ℓ 穴径10	125	10

No. BL-7C	90°曲 25×40×115 ℓ 穴径10	80	10
BL-7B	90°曲 25×40×115 ℓ 穴径10	80	10

No. BL-8C	90°曲 25×40×115 ℓ 穴径10	70	10
BL-8B	90°曲 25×40×115 ℓ 穴径10	70	10

No. BL-9C	90°曲 25×80×80 ℓ 穴径10	85	10
BL-9B	90°曲 25×80×80 ℓ 穴径10	85	10

No. BL-10C	45°曲 25×100 ℓ 穴径10	55	10
BL-10B	45°曲 25×100 ℓ 穴径10	55	10

No. BL-11C	クランク型 25×40×85 ℓ 穴径10	85	10
BL-11B	クランク型 25×40×85 ℓ 穴径10	85	10

No. BS-1C	ネジ型 25×100 ℓ 穴径10	55	10
BS-1B	ネジ型 25×100 ℓ 穴径10	55	10

No. BS-2C	ネジ型 25×150 ℓ 穴径10	80	10
BS-2B	ネジ型 25×150 ℓ 穴径10	80	10

OEMお引受けいたします

最新鋭設備と長年の経験・技術で貴社を応援いたします。

〔冷間鍛造と精密機械加工及び A'ssy〕

プレス加工と溶接及び A'ssy

〔摩擦溶接と精密機械加工及び A'ssy〕

その他の加工等で御相談下さい。

■主な加工品及び内容

- 建設機械部品.....キャタピラローラ 旋削・ボーリング
- 高速印刷機械部品.....ジョイント・ブロック.....摩擦溶接・マシニング
- 精密自動織機部品.....フランジ・ブラケット・歯車.....旋削・マシニング・歯切
- 自動ドア開閉装置.....ブラケットA'ssy プレス・旋削・A'ssy
- 新・廃油交換機.....オイルマーチャンドライザー... プレス・旋削・A'ssy
- 油質検査用機器.....オイルチェッカー..... 旋削・A'ssy
- ホテルルームサービス機器... サービスワゴン..... プレス・溶接・A'ssy
- スポーツ用品.....ゴルフ用品..... プレス・研磨
- その他.....金属部品.....機械加工・プレス・溶接・A'ssy



21世紀へ向かって技術力でチャレンジ!!

多様化・迅速化するお客様のニーズにお応えして
わたしたちは明日に向かって共に歩み続けます。



高速自動帯鋸盤

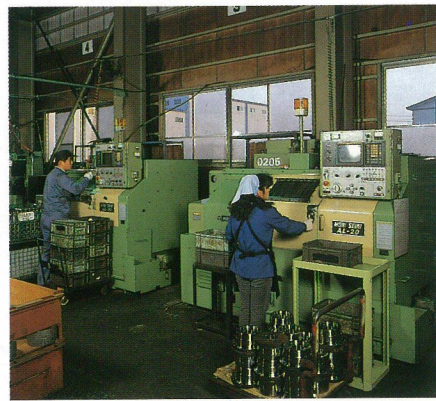

CNC旋盤



マシニングセンタ



摩擦溶接機



タレットパンチングプレス



パワープレス



歯切盤



表面ブローチ盤



ポリフィズマシン



スラグアブセッター



プレスブレーキ



ワゴン・キャビネット組立工場

主な設備

■ 工作機械	マシニングセンター	1台	■ 鍛圧機械	スラグアプセッター(320t)	1台	
	NC旋盤	6台		ナックルジョイントプレス(400t)	2台	
	普通旋盤	3台		マイプレス(160t・300t)	2台	
	3次元微スライス盤	1台		ボードハンマ(3/4t)	1台	
	ロータリーフライス盤	2台		タレットパンチングプレス(30t)	1台	
	立型フライス盤	3台		パワープレス(15t~110t)	22台	
	横型フライス盤	5台		プレスプレーキ(55t×2100)	2台	
	タレット旋盤	1台		フレクションプレス(60t)	2台	
	卓上旋盤	1台		シャーリングプレス(2100)	1台	
	表面ブローチ盤	6台		■ 研磨機械	自動研磨機	5台
	内面ブローチ盤	5台	バレル研磨機		9台	
	専用ブローチ盤	1台	ショットブラストマシン		2台	
	形削盤	1台	サンドブラストマシン		1台	
	スロッター	8台	■ 熱処理設備		球状化焼鈍炉	1台
	ポリフィズマシン	2台		■ その他設備	ボンデ処理設備	1式
	両端加工機	12台			コンプレッサー	6台
	直立ボール盤	3台			組立ライン	1式
	卓上ボール盤	21台			自動梱包機	1台
	高速自動帯鋸盤	1台	■ 検査機器		ロックウエル硬度計	2
	高速鋸盤	1台		ブリネル硬度計	1	
タッピングマシン	1台	シヨア硬度計		1		
歯切盤	2台	金属顕微鏡		1		
転造盤	1台	投影機		1		
単能機	7台	荷重計		1		
ロータリー研削盤	1台	メッキ膜厚測定器		1		
平面研削盤	1台	ブロックゲージ		1		
円筒研削盤	1台	内・外径マイクロメータ		各種		
芯無研削盤	3台	シリンダーゲージ		各種		
工具研削盤	6台	栓ゲージ	各種			
■ 特殊機械	NC放電加工機	1台	絶縁抵抗計	1		
	強力フライス彫刻機	1台	自動絶縁耐圧抵抗計	1		
	刻印機	6台	熱電対温度計	1		
■ 溶接機械	摩擦溶接機	2台	電圧調整器	1		
	スポット溶接機	8台	交流電圧計	1		
	アルゴン溶接機	2台	交流電流計	1		
■ 専用機械	ステーションマシン	4台	デジタル電力計	1		
	トラニオン・穴明機	2台	釣合試験機	1		
	側面・合口研削盤	6台				

研磨加工お引受けいたします

■ C.S.P研磨技術 (化学研磨)

〔ケミカルシステムミラーポリシング〕

OEエンジニアリング社 極東総代理店

当社では数年前より金属製品の表面研磨、特に鏡面(ミラー)仕上について英国OEエンジニアリング社より化学薬品とセラミックスメディアを組合わせた研磨技術について指導実習を受けて参りましたが、研修を終了し日常業務に利用したところ、予想以上の好成績を得て居ります。

研磨技術者が不足となって居る昨今、当社が習得した技術を皆様にお役立て頂きたいとご案内申し上げます。

以下、その特性を簡単に御説明申し上げますので、興味をお持ちでしたら御一報賜りますようお願い申し上げます。



■ 加工方法

15種類の化合物を計量ポンプで点滴させ同じく計量ポンプで点滴した水と混合した液体をセラミックスメディアに付着させ加工物の表面を柔く擦る事を加工物の形状により時間を変え加工物を洗浄した後、セラミックスメディアの形状を取替え、これを繰り返すことにより表面粗度を微細円滑にして行きます。バレルとの違いは、あく迄も化合物による表面浅度による化学変化でメディア砥石で削る方法とは、根本的に異なります。

150#バフ仕上をした普通鋼の場合6時間以内に鏡面仕上となります。

■ 特長

1. 被加工物を傷つけず研磨することから複雑な形状でも素材形状を痛めず角も最小Rとなることから外観をくずさず見栄えのする仕上りとなる。
2. 手仕上に比べ、バラつきもなく均一に美しく仕上る。
3. 一度に短時間で大量に仕上る。
4. 化合物はいろいろな素材に合う種類が揃えてあり、柔軟に対応できる。

■ 主な加工品

医療機器	航空機エンジン部品	自動車部品	マシン部品	事務器部品
スポーツ用品	銅製品	インテリア	エクステリア	ダイカスト部品
ロストワックス部品	テーブルウェア	作業工具	建築金物	その他

■ テスト

形状等によって向、不向もあります。

当社では、加工依頼希望者の要望により、無料のテスト研磨を致しておりますので一度御相談下さい。

(担当 市村)